

PRÉSENTOIRS | Vitrine de comptoir

VITRINES DE COMPTOIR RÉFRIGÉRÉES

RC 120



DÉTAILS

Verres incurvés
latéraux et avantSocle en acier
inoxydable avec
dispositif de
commande
numérique

Lampe LED interne

Portes coulissantes
arrière

CARACTÉRISTIQUES GÉNÉRALES

- Vitrine de comptoir réfrigérée 120 L
- Vitre incurvée avec cadre noir et socle en acier inoxydable
- Refroidissement ventilé
- Cycle de dégivrage automatique par arrêt du compresseur
- Commande à afficheur numérique
- Lampe LED interne
- Vitre double épaisseur anti-condensation
- Portes coulissantes arrière
- Clayettes chromées réglables (Pièces N° 2)
- Support fixe N° 4 monté sous le socle
- Classe énergétique: B

SPÉCIFICATIONS TECHNIQUES

Capacité	120 L
Température	M2 (-1°C-+7°C)
Consommation	3.125 kWh/24h
Puissance nominale	230 W
Niveau de bruit	52 dB(A)
Poids net	64 Kg
Poids brut	71 Kg
Dimensions extérieures (LxPxH mm)	695x570x685
Dimensions internes (LxPxH mm)	665x485x410
Dimensions de l'emballage (LxPxH mm)	773x627x855
Quantités de chargement 20'/40'/40'HQ	81/162/162

CERTIFICATIONS

CE RoHS

DIMENSIONS DU PRODUIT

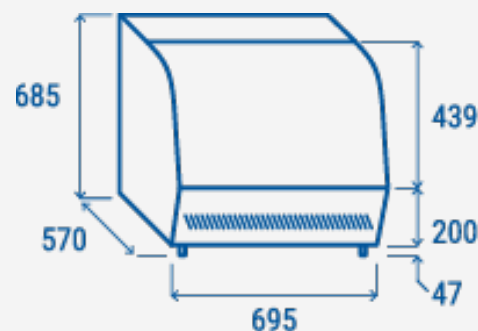
COOL HEAD EUROPE
We make the world a cooler place

www.coolheadeurope.com